

Achtung:
in allgemein zugänglichen
Räumen sind passive
Sicherungsmaßnahmen
erforderlich!

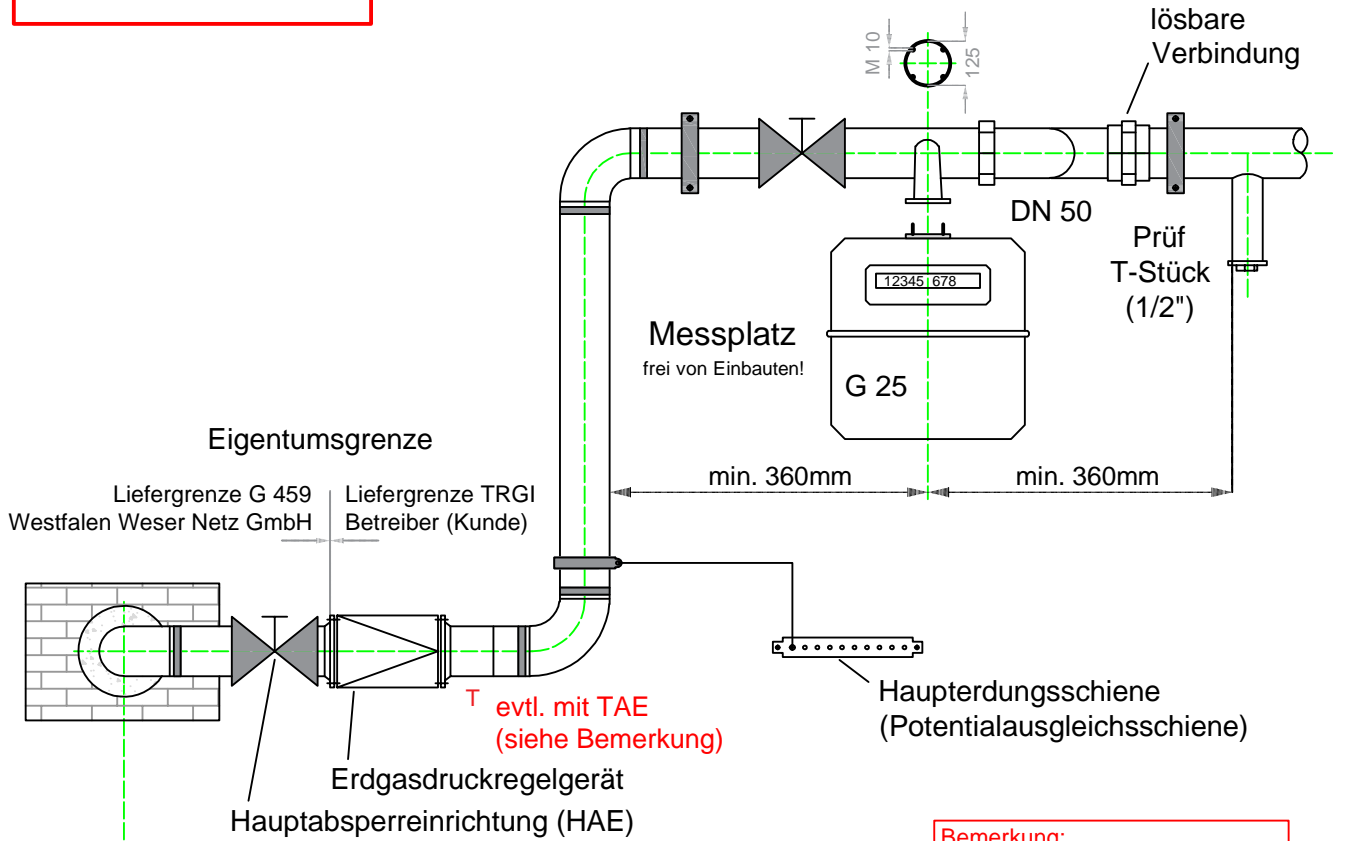

Bemerkung:
Bei Erdgasleitungsbefestigungen
an Holzkonstruktionen oder in
kompletten Holzhäusern ist zur
Absicherung im Brandfall eine
TAE einzubauen.

Aufsichtsdarstellung Mauer

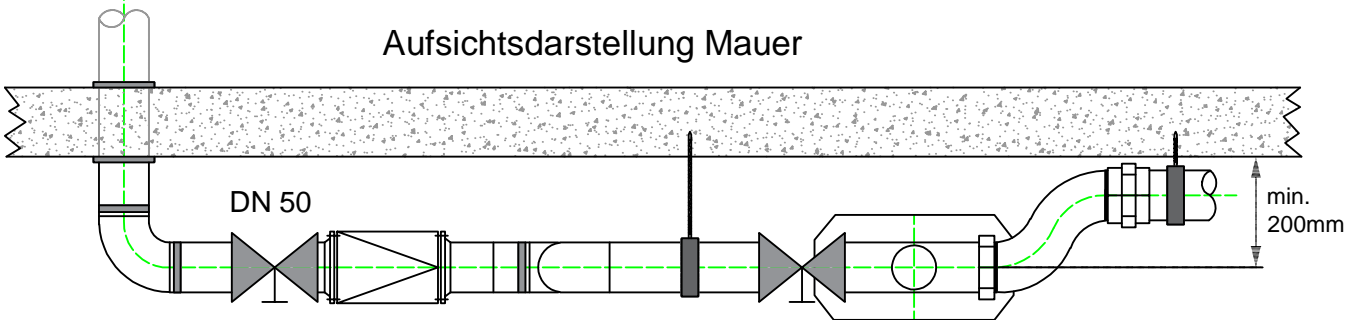

Die Dimensionierungsempfehlungen entbinden nicht von der Berechnung!