

**Achtung:**  
in allgemein zugänglichen  
Räumen sind passive  
Sicherungsmaßnahmen  
erforderlich!

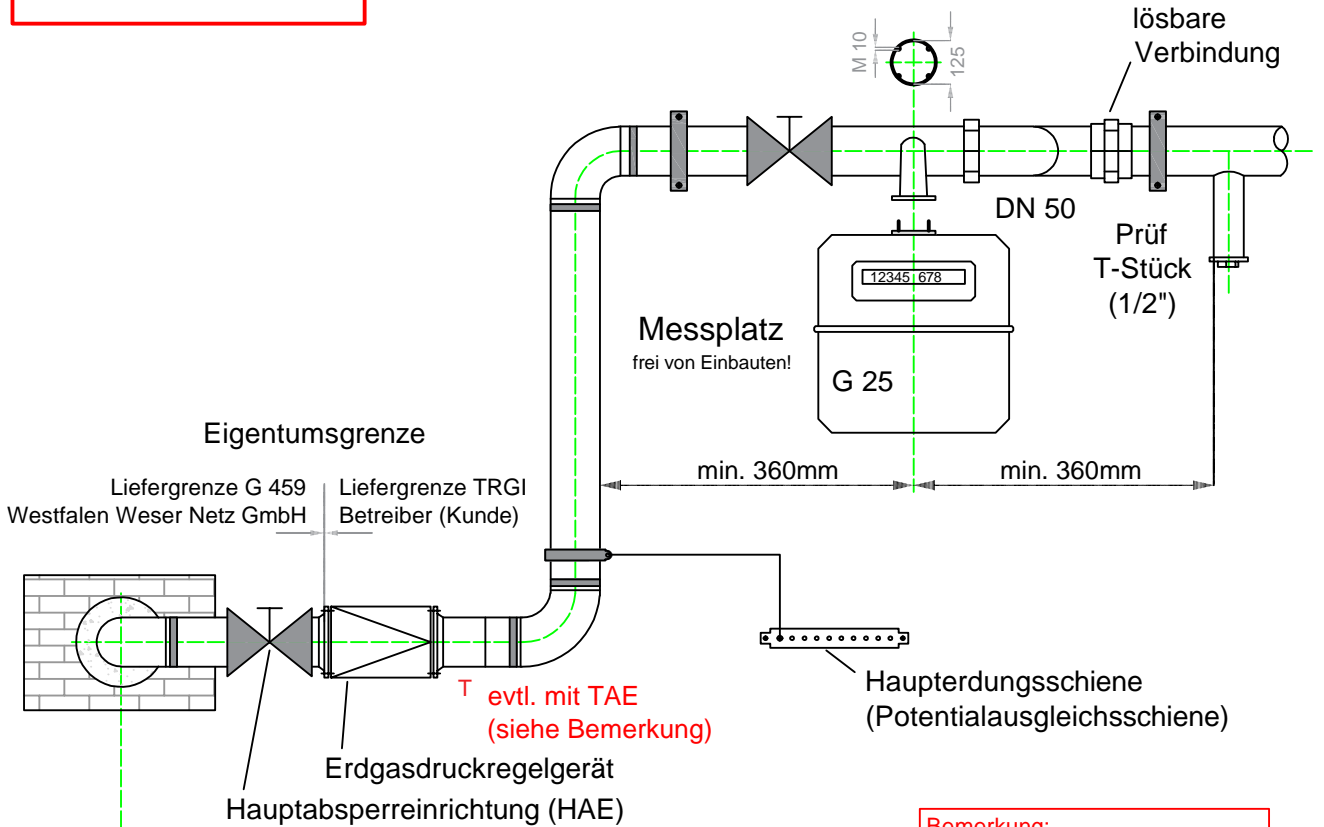

**Bemerkung:**  
Bei Erdgasleitungsbefestigungen  
an Holzkonstruktionen oder in  
kompletten Holzhäusern ist zur  
Absicherung im Brandfall eine  
TAE einzubauen.

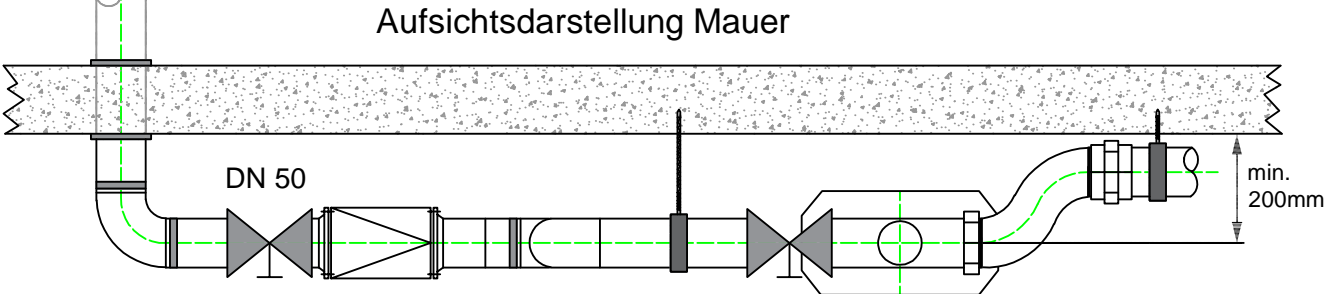

Die Dimensionierungsempfehlungen entbinden nicht von der Berechnung!